

Уход и обслуживание



Предварительно отключите устройство от розетки и дайте остыть. Для очищения корпуса ламинатора используйте только сухую мягкую ткань.

Не используйте растворители

и легковоспламеняемые вещества.

Для обеспечения и поддержания качественной работы ламинатора, необходимо периодически очищать валы. Своевременная чистка поможет избежать накопления грязи и клейкого вещества на резиновых валах.

Чистка валов:

Возьмите бумагу соответствующего формата (А6, А4 или А3) в зависимости от аппарата, сложите ее пополам по длинной стороне и поместите в слот загрузки. Клей, который был на валах останется на бумаге. Если одного раза для очистки будет недостаточно - повторите процедуру.



Сервисные работы, связанные с разбором устройства, разрешается выполнять только

в авторизованных сервис-центрах.

- Качество заламинированного материала зависит от соблюдения всех условий и рекомендаций.

Гарантия



При правильной эксплуатации устройства гарантия в течение 1 года с даты покупки.

Дефекты из-за неправильного использования или использования в ненадлежащих целях не подпадают под гарантию.

Утилизация



При неправильной утилизации электронные приборы могут быть опасны для здоровья людей и окружающей среды. Поэтому не выбрасывайте отслужившие электронные приборы в прочие отходы.

Соблюдайте действующие предписания и используйте сборные пункты по возврату и утилизации отслуживших электронных приборов.

Пакетный ламинатор ГЕЛЕОС ЛМ А3-2R

ИНСТРУКЦИЯ ПО ЭКСПЛУАТАЦИИ

БЛАГОДАРИМ ВАС ЗА ПОКУПКУ ЛАМИНАТОРА ГЕЛЕОС!

ПЕРЕД ПЕРВЫМ ИСПОЛЬЗОВАНИЕМ ВНИМАТЕЛЬНО ПРОЧИТЕ СЛЕДУЮЩИЕ ИНСТРУКЦИИ:

Техника безопасности – ознакомьтесь перед использованием

- Перед подключением аппарата в розетку, проверьте соответствие напряжения и частоты, значениям указанным в технических характеристиках. Также удостоверьтесь в целостности сетевого шнура. Не используйте устройство с поврежденным шнуром питания.
- Ни в коем случае не ремонтируйте аппарат самостоятельно.
- Аппарат должен быть подключен надлежащим образом к заземленной легкодоступной настенной розетке.
- Ламинатор должен эксплуатироваться только в помещении.
- Не устанавливайте ламинатор возле источников воды, тепла.
- Не работайте с ламинатором мокрыми руками.
- Между каждым ламинированием делайте паузу несколько секунд.
- Если вы меняете режим работы с горячего ламинирования на "холодный" дайте валам остыть.
- Никогда не используйте другие материалы для ламинирования, кроме пакетных пленок, предназначенных для этого ламинатора. А также слишком тонкие материалы (например, факсовая бумага, которая тоньше, чем 30 мкр.) или слишком мягкие материалы. Их нельзя загружать в ламинатор, так как это может вызвать замыкание и поломку аппарата.
- Не ламинируйте документы, чувствительные к тепловому воздействию (фотографии, рентгеновские снимки и т.д.) в режимах высокой рабочей температуры.
- Используйте самоклеющуюся ("холодную") пленку только в режиме низкой рабочей температуры.
- В режиме холодного ламинирования используйте только предназначенную для этого пленку.
- Не ламинируйте пустую пленку.
- Удаляйте скобы и скрепки с документа до начала ламинирования.
- Отключайте ламинатор после завершения работы.
- Отключайте ламинатор от розетки на период длительного простоя.
- НЕ ДОПУСКАЙТЕ СЛУЧАЙНОГО ПОПАДАНИЯ В СЛОТ ЗАГРУЗКИ: ЮВЕЛИРНЫХ ИЗДЕЛИЙ, ЭЛЕМЕНТОВ ОДЕЖДЫ, ВОЛОС И Т.Д.
- НЕ ДОПУСКАЙТЕ К АППАРАТУ ДЕТЕЙ И ЖИВОТНЫХ.
- При попадании посторонних предметов в слот, воспользуйтесь режимом ABS/Реверс или экстренным отключением ламинатора из розетки.

Составные части аппарата

1. Переключатель управления:
Выкл/ Горячее/ Холодное.
2. Кабель питания.
3. Разжим валов "ABS".
4. Слот выгрузки.
5. Слот загрузки.
6. Индикатор готовности к работе.
7. Индикатор включения.

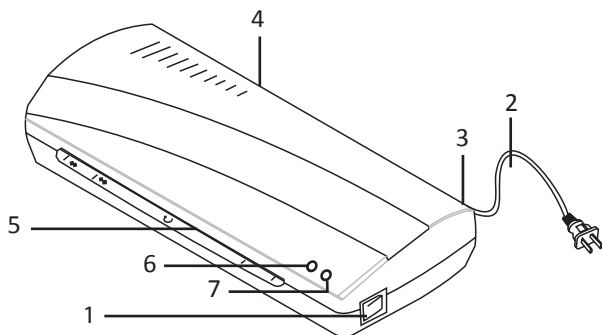

Технические характеристики

Формат:	A3
Максимальная толщина ламинирования, мм:	0,6
Толщина пленки, мкм:	75-150
Количество валов:	2
Скорость ламинирования, мм/мин:	300
Температура, °C:	фиксированная
Время нагрева валов, мин:	3-4
Извлечение при замятии:	да (разжим валов)
Холодное ламинирование:	да
Индикатор готовности к работе:	да
Напряжение / частота:	AC 220В/50Гц

РЕКОМЕНДАЦИИ:

- Всегда используйте пленку соответствующую размерам ламинируемого документа.
- В случае, если пакетная пленка больше, чем ламинируемый материал, можно ее обрезать, но только после ламинирования, в ином случае клеевой слой может попасть на валы ламинатора и вызвать замятие.
- Чувствительные к тепловому воздействию ламинируемые материалы (фотографии, рентгеновские снимки и т.д.) ламинируйте только в режимах низких рабочих температур, либо в предусмотренном для этого холодном режиме с использованием специальных материалов.
- При работе с пакетными пленками разной толщины (разными температурными режимами) ламинирование рекомендуется начинать с самых тонких пакетов.

Использование

Установка ламинатора.

1. Устанавливайте ламинатор на горизонтальную устойчивую поверхность.
2. Обеспечьте устройству достаточное количество места спереди и сзади.
3. Подключите устройство в розетку, оно перейдет в режим ожидания.

Горячее ламинирование.

1. Установите переключатель в положение «Горячее» (находится на правой боковой стороне), после чего валы начнут нагреваться.
2. При достижении рабочей температуры загорится индикатор «Готов к работе».
3. Разместите ламинируемый материал в пакетную пленку соответствующей толщины так, чтобы по краям оставалось свободное расстояние в 3-10 мм для надежного запаивания.
4. Вставьте ламинируемый материал запаянной стороной пленки вперед, по центру загрузочного слота ламинатора.
5. Когда ламинирование будет завершено, заламинированный материал может быть горячим и излишне пластичен, обращайтесь с ним осторожно.

Холодное ламинирование.

- * Используйте специальную пленку для холодного ламинирования.
- * Если холодное ламинирование происходит после горячего, начинайте ламинировать

только по истечении полного остывания валов.

1. Установите переключатель в положение «Холодное» (находится на правой боковой стороне). Ламинатор сразу готов к работе.
2. Совершите описанный алгоритм действий из "Горячее ламинирование" в п.п. 3, 4.

При замятии.

**При необходимости извлечь материал из ламинатора, воспользуйтесь функцией разжима валов.*

Потяните рычаг «ABS» в сторону (находится в задней части аппарата) и удерживая его одной рукой, другой аккуратно извлеките материал.

Возможные причины замятия:

- При подаче пакет сместился от центра;
- Пакет подавался в нерасправленном виде;
- Подавался пустой пакет;
- Толщина ламинируемого материала превышает допустимую;
- Пакет подавался "открытой стороной" вперед.

Окончание работы.

По окончании работы не забывайте выключать ламинатор, установив переключатель управления в положение «Выкл».