

## Уход и обслуживание

Для обеспечения и поддержания качественной работы ламинатора, необходимо периодически очищать валы. Своевременная чистка поможет избежать накопления грязи и клейкого вещества на резиновых валах.

### Чистка валов:

Возьмите бумагу соответствующего формата (А6, А4 или А3) в зависимости от аппарата, сложите ее пополам по длинной стороне и поместите в слот загрузки. Клей, который был на валах останется на бумаге. Если одного раза для очистки будет недостаточно — повторите процедуру.



### Чистка корпуса ламинатора:

Предварительно отключите устройство от розетки и дайте остыть. Для очищения используйте только сухую мягкую ткань. **Не используйте растворители и легковоспламеняемые вещества.**



Сервисные работы, связанные с разбором ламинатора, выполняются только в авторизованных сервис-центрах.

- Качество заламинированного материала зависит от соблюдения всех условий и рекомендаций.

## Гарантия



При правильной эксплуатации ламинатора гарантия в течение 1 года с даты покупки. Дефекты из-за неправильного использования или использования в ненадлежащих целях не подпадают под гарантию.

## Утилизация



При неправильной утилизации электронные приборы могут быть опасны для здоровья людей и окружающей среды. Поэтому не выбрасывайте отслужившие электронные приборы в прочие отходы.

Соблюдайте действующие предписания и используйте специальные сборные пункты по возврату и утилизации отслуживших электронных приборов.

# Пакетный ламинатор ГЕЛЕОС ЛМ А4 Мини ИНСТРУКЦИЯ ПО ЭКСПЛУАТАЦИИ

**БЛАГОДАРИМ ВАС ЗА ПОКУПКУ ЛАМИНАТОРА ГЕЛЕОС!  
ПЕРЕД ПЕРВЫМ ИСПОЛЬЗОВАНИЕМ ВНИМАТЕЛЬНО ПРОЧИТЕ СЛЕДУЮЩИЕ ИНСТРУКЦИИ:**

## Техника безопасности — ознакомьтесь перед использованием

- Перед подключением ламинатора к электрической сети, проверьте соответствие напряжения и частоты, значениям, указанным в технических характеристиках. Перед подключением также удостоверьтесь в целостности сетевого шнура. Не используйте неисправный аппарат, при необходимости свяжитесь с сервис-центром.
- Ламинатор должен быть подключен к заземленной сетевой розетке. Запрещается подключать ламинатор к сети через преобразователи энергии, трансформаторы или удлинители.
- Не ремонтируйте ламинатор самостоятельно.
- Ламинатор должен эксплуатироваться только в помещении.
- Устанавливайте ламинатор рядом с розеткой для быстрого отключения питания в чрезвычайной ситуации. Не устанавливайте ламинатор возле источников воды и тепла.
- Не работайте с ламинатором мокрыми руками.
- Между каждым ламинированием делайте паузу в несколько секунд.
- Не ламинируйте документы, чувствительные к тепловому воздействию (фотографии, рентгеновские снимки и т.д.) в режимах высокой рабочей температуры. температуры.
- Удаляйте скобы и скрепки с документа до начала ламинирования.
- Не ламинируйте пустую пленку.
- Никогда не используйте другие материалы для ламинирования, кроме пакетных пленок, предназначенных для этого ламинатора. А также слишком тонкие материалы (например, факсовая бумага, которая тоньше, чем 30 мкр.) или слишком мягкие материалы. Их нельзя загружать в ламинатор, так как это может вызвать замятие и поломку аппарата.
- НЕ ДОПУСКАЙТЕ К АППАРАТУ ДЕТЕЙ И ЖИВОТНЫХ.
- ВЫКЛЮЧАЙТЕ ЛАМИНАТОР ПОСЛЕ ЗАВЕРШЕНИЯ РАБОТЫ.
- ОТКЛЮЧАЙТЕ ЛАМИНАТОР ОТ РОЗЕТКИ НА ПЕРИОД ДЛИТЕЛЬНОГО ПРОСТОЯ.
- НЕ ДОПУСКАЙТЕ СЛУЧАЙНОГО ПОПАДАНИЯ В СЛОТ ЗАГРУЗКИ: ЮВЕЛИРНЫХ ИЗДЕЛИЙ, ЭЛЕМЕНТОВ ОДЕЖДЫ, ВОЛОС И Т.Д.
- В случае попадания посторонних предметов в слот, воспользуйтесь режимом ABS/Реверс или экстренным отключением ламинатора из розетки.

## Составные части аппарата

1. Слот загрузки.
  2. Кнопка «Вкл/Выкл».
  3. Световая индикация: «Включен».
  4. Световая индикация: «Готов».
  5. Слот выгрузки.
  6. Разжим валов «ABS».
  7. Кабель питания.
- \* Автоотключение через 30 минут.

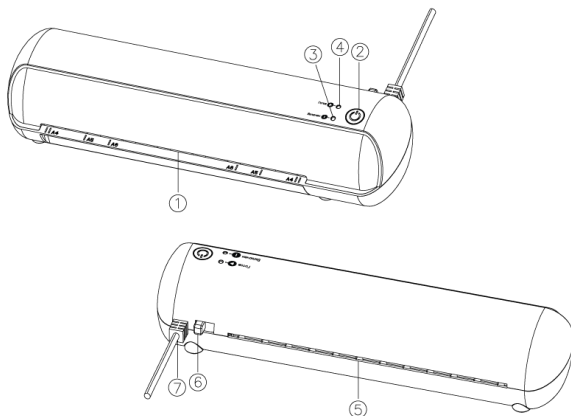

## Технические характеристики

Формат:	A4
Максимальная толщина ламинирования, мм:	0,6
Толщина пленки, мкм:	75-150
Количество валов:	2
Скорость ламинирования, мм/мин:	300
Температура, °C:	фиксированная
Время нагрева валов, мин:	3-4
Извлечение при замятии:	разжим валов
Индикатор готовности к работе:	да
Напряжение / частота:	AC 220В/50Гц

## РЕКОМЕНДАЦИИ:

- Всегда используйте пленку соответствующую размерам ламинируемого документа.
- В случае, если пакетная пленка больше, чем ламинируемый материал, можно ее обрезать, но только после ламинирования, в ином случае клеевой слой может попасть на валы ламинатора и вызвать замятие.

## Использование

### Установка ламинатора.

1. Устанавливайте ламинатор на горизонтальную устойчивую поверхность.
2. Обеспечьте устройству достаточное количество места спереди и сзади.
3. Подключите устройство в розетку, оно перейдет в режим ожидания.

### Горячее ламинирование.

1. Включите ламинатор, нажав на кнопку включения (находится на верхней части ламинатора).
2. При достижении рабочей температуры загорится индикатор «Готов».
3. Разместите ламинируемый материал в пакетную пленку соответствующей толщины так, чтобы по краям оставалось свободное расстояние в 3-10 мм для надежного запаивания.
4. Вставьте ламинируемый материал запаянной стороной пленки вперед, по центру загрузочного слота ламинатора.
5. Когда ламинирование будет завершено, заламинированный материал может быть горячим и излишне пластичен, обращайтесь с ним осторожно.

### При замятии.

1. При возникновении замятия или другой необходимости извлеките материал из ламинатора, воспользуйтесь функцией «ABS» (в задней части аппарата).
2. Потяните рычаг «ABS» в сторону и удерживая его одной рукой, другой аккуратно извлеките материал.

### Возможные причины замятия:

- При подаче пакет сместился от центра;
- Пакет подавался в нерасправленном виде;
- Подавался пустой пакет;
- Толщина ламинируемого материала превышает допустимую;
- Пакет подавался «открытой стороной» вперед.

### Окончание работы.

По окончании работы не забывайте выключать ламинатор, снова нажав на кнопку «Вкл/Выкл».